

Установка пульта управления

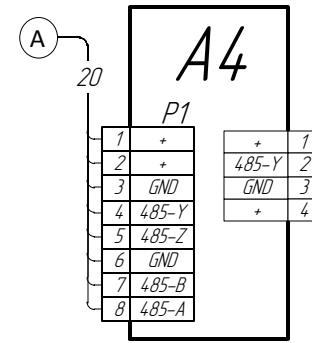

Установка подключения ПДУ

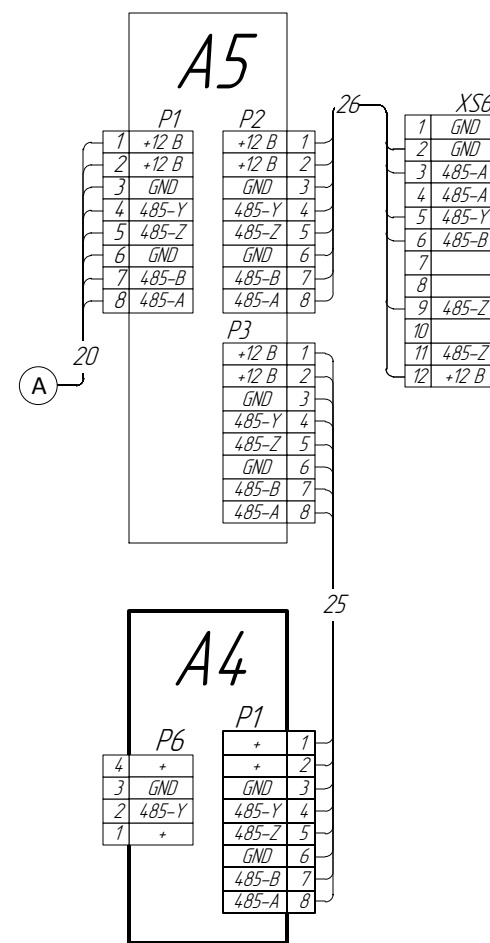

Установка системы КРГ

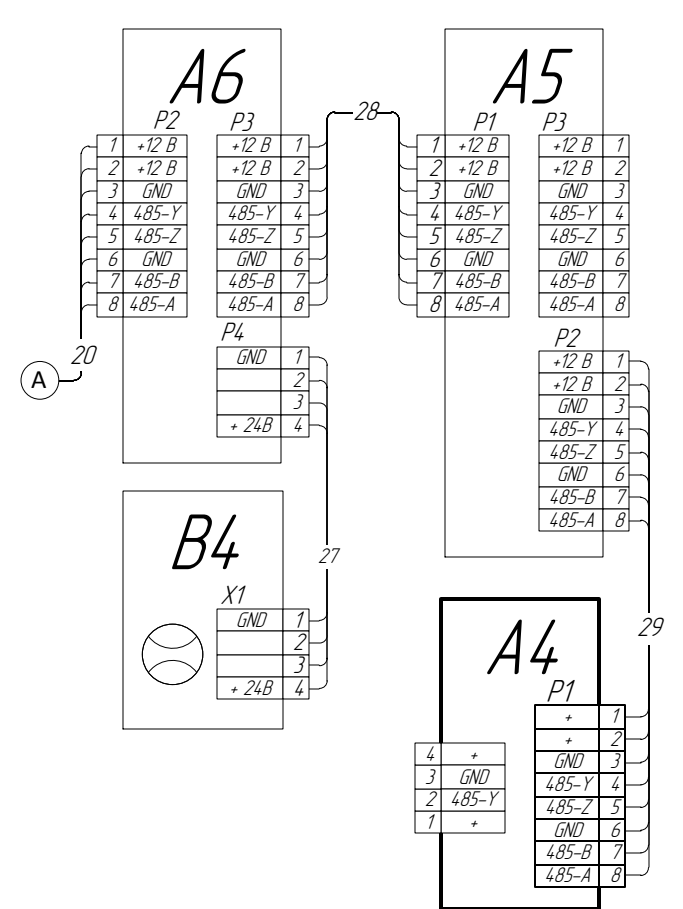

Установка ОПД

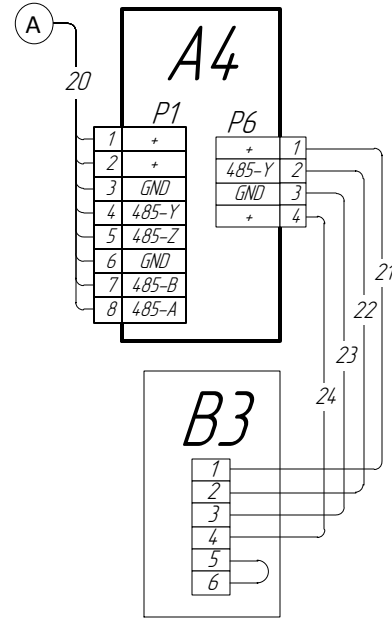

Установка подсветки МПП

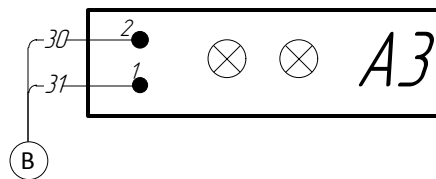

Поз. обозначение	Наименование	Кол.	Примечание
A1	Плата управления двигателем	1	
A2	Плата кнопок УПП	1	
A3	Плата подсветки МПП	1	
A4	Пульт	1	
A5	Коммутатор	1	
A6	Плата контроля газа	1	
B1	Механизм подачи проволоки	1	
B2	Клапан газовый электромагнитный	1	
B3	Считыватель	1	
B4	Датчик расхода газа	1	
XP1	Разъем управления УПП	1	
XP2	Разъем силовой	1	
XS1	EURO-connector EC-500A	1	
XS6	Разъем дистанционного управления	1	

ЗТИ.3101.000

Изм.	Лист	№ докум.	Подпись	Дата
Разраб.		Васильева		07.10.19
Проб.		Дешнер		
Т.контр.				
Н.Конт.				
Утв.		Турковский		

УПП

Схема соединений

Лит.	Масса	Масштаб
Лист 1	Листов 4	

000 «ЗТИ»

	Поз.	Откуда идет	Куда поступает	УПП	Примечание	
Перв.примен.	1	- XР1 : 2	=A1- XР1 : 1	ПуГВ 0,5		
	2	- XР1 : 4	=A1- XР1 : 3	ПуГВ 0,5		
	3	- XР1 : 6	=A1- P2 : 7	Патч корд, незкран.		
	3	- XР1 : 7	=A1- P2 : 1	Патч корд, незкран.		
	3	- XР1 : 8	= A1- P2 : 3	Патч корд, незкран.		
	3	- XР1 : 9	=A1- P2 : 6	Патч корд, незкран.		
	3	- XР1 : 10	= A1- P2 : 8	Патч корд, незкран.		
	3	- XР1 : 11	= A1- P2 : 2	Патч корд, незкран.		
	3	- XР1 : 12	= A1- P2 : 5	Патч корд, незкран.		
	3	- XР1 : 13	= A1- P2 : 4	Патч корд, незкран.		
Справ. №	4	- XР1 : 3	=B1- X1	ПуГВ 1,5		
	5	=B1- X1 : 1	= A1- XР6 : 1	НВМ-0,35		
	6	=B1- X1 : 2	= A1- XР6 : 2	НВМ-0,35		
	7	=B1- X1 : 4	= A1- XР6 : 4	НВМ-0,35		
	8	=B1	= A1- XР4 : 3	ПуГВ 1,5		
	9	=B1	= A1- XР4 : 4	ПуГВ 1,5		
	10	= A2- XР1 : 1	= A1- XР5 : 1	ПуГВ 0,5		
	11	= A2- XР1 : 2	= A1- XР5 : 2	ПуГВ 0,5		
	12	= A2- XР1 : 3	= A1- XР5 : 3	ПуГВ 0,5		
	13	= A2- XР1 : 4	= A1- XР5 : 4	ПуГВ 0,5		
	14	=B2 - X1	= A1- XР7 : 1	ПуГВ 0,5		
	15	=B2 - X2	= A1- XР1 : 2	ПуГВ 0,5		
	16	=B2 - X3	Корпус	ПуГВ 2,5		
	17	= A1- XР2 : 1	= XС1 : 1			
	18	= A1- XР2 : 2	= XС1 : 2			
	19	= A1- XР8	Корпус	ПуГВ 2,5		
	Подп. и дата	Установка пульта управления				
		20	= A1- P4 : 1	= A4 - P1 : 1	Патч корд, незкран.	
		20	= A1- P4 : 2	= A4 - P1 : 2	Патч корд, незкран.	
20		= A1- P4 : 3	= A4 - P1 : 3	Патч корд, незкран.		
20		= A1- P4 : 4	= A4 - P1 : 4	Патч корд, незкран.		
20		= A1- P4 : 5	= A4 - P1 : 5	Патч корд, незкран.		
20		= A1- P4 : 6	= A4 - P1 : 6	Патч корд, незкран.		
20		= A1- P4 : 7	= A4 - P1 : 7	Патч корд, незкран.		
20		= A4 - P1 : 7	= A4 - P1 : 8	Патч корд, незкран.		
Инв. № дубл.		Установка ОПД				
	20	= A1- P4 : 1	= A4 - P1 : 1	Патч корд, незкран.		
	20	= A1- P4 : 2	= A4 - P1 : 2	Патч корд, незкран.		
	20	= A1- P4 : 3	= A4 - P1 : 3	Патч корд, незкран.		
	20	= A1- P4 : 4	= A4 - P1 : 4	Патч корд, незкран.		
	20	= A1- P4 : 5	= A4 - P1 : 5	Патч корд, незкран.		
	20	= A1- P4 : 6	= A4 - P1 : 6	Патч корд, незкран.		
	20	= A1- P4 : 7	= A4 - P1 : 7	Патч корд, незкран.		
	20	= A4 - P1 : 7	= A4 - P1 : 8	Патч корд, незкран.		
	Взам. инв. №	20	= A1- P4 : 1	= A4 - P1 : 1	Патч корд, незкран.	
20		= A1- P4 : 2	= A4 - P1 : 2	Патч корд, незкран.		
20		= A1- P4 : 3	= A4 - P1 : 3	Патч корд, незкран.		
20		= A1- P4 : 4	= A4 - P1 : 4	Патч корд, незкран.		
20		= A1- P4 : 5	= A4 - P1 : 5	Патч корд, незкран.		
20		= A1- P4 : 6	= A4 - P1 : 6	Патч корд, незкран.		
Подп. и дата	20	= A1- P4 : 7	= A4 - P1 : 7	Патч корд, незкран.		
	20	= A4 - P1 : 7	= A4 - P1 : 8	Патч корд, незкран.		
	21	= A4 - P4 : 1	= B3 : 1			
	22	= A4 - P4 : 2	= B3 : 2			
	23	= A4 - P4 : 3	= B3 : 3			
	24	= A4 - P4 : 4	= B3 : 4			
Инв.№ подл.						
ЗТИ.3101.000					Лист	
Изм	Лист	№ докум.	Подпись	Дата	2	

Перв.примен.	Поз.	Откуда идет	Куда поступает	УПП	Примечание	
	Установка ПДУ					
	20	= A1 – P4 : 1	= A4 – P1 : 1	Патч корд, незкран.		
	20	= A1 – P4 : 2	= A4 – P1 : 2	Патч корд, незкран.		
	20	= A1 – P4 : 3	= A4 – P1 : 3	Патч корд, незкран.		
	20	= A1 – P4 : 4	= A4 – P1 : 4	Патч корд, незкран.		
	20	= A1 – P4 : 5	= A4 – P1 : 5	Патч корд, незкран.		
	20	= A1 – P4 : 6	= A4 – P1 : 6	Патч корд, незкран.		
	20	= A1 – P4 : 7	= A4 – P1 : 7	Патч корд, незкран.		
Справ. №	25	= A5 – P3 : 1	= A4 – P1 : 1	Патч корд, незкран.		
	25	= A5 – P3 : 2	= A4 – P1 : 2	Патч корд, незкран.		
	25	= A5 – P3 : 3	= A4 – P1 : 3	Патч корд, незкран.		
	25	= A5 – P3 : 4	= A4 – P1 : 4	Патч корд, незкран.		
	25	= A5 – P3 : 5	= A4 – P1 : 5	Патч корд, незкран.		
	25	= A5 – P3 : 6	= A4 – P1 : 6	Патч корд, незкран.		
	25	= A5 – P3 : 7	= A4 – P1 : 7	Патч корд, незкран.		
	25	= A5 – P3 : 8	= A4 – P1 : 8	Патч корд, незкран.		
	26	= A5 – P2 : 1	-XS6 : 4	Патч корд, экран.		
	26	= A5 – P2 : 2	-XS6 : 12	Патч корд, экран.		
	26	= A5 – P2 : 3	-XS6 : 2	Патч корд, экран.		
	26	= A5 – P2 : 4	-XS6 : 5	Патч корд, экран.		
	26	= A5 – P2 : 5	-XS6 : 9	Патч корд, экран.		
	26	= A5 – P2 : 6	-XS6 : 2	Патч корд, экран.		
	26	= A5 – P2 : 7	-XS6 : 6	Патч корд, незкран.		
	26	= A5 – P2 : 8	-XS6 : 3	Патч корд, незкран.		
Подп. и дата	Установка КГР					
	20	= A1 – P4 : 1	= A4 – P1 : 1	Патч корд, незкран.		
	20	= A1 – P4 : 2	= A4 – P1 : 2	Патч корд, незкран.		
	20	= A1 – P4 : 3	= A4 – P1 : 3	Патч корд, незкран.		
	20	= A1 – P4 : 4	= A4 – P1 : 4	Патч корд, незкран.		
	20	= A1 – P4 : 5	= A4 – P1 : 5	Патч корд, незкран.		
	20	= A1 – P4 : 6	= A4 – P1 : 6	Патч корд, незкран.		
	Инв. № дубл.	20	= A1 – P4 : 7	= A4 – P1 : 7	Патч корд, незкран.	
		20	= A4 – P1 : 7	= A4 – P1 : 8	Патч корд, незкран.	
		27	= A6 – P4 : 1	- B4 : 1		
	Взам. инв. №	27	= A6 – P4 : 2	- B4 : 2		
		27	= A6 – P4 : 3	- B4 : 3		
		27	= A6 – P4 : 4	- B4 : 4		
		28	= A6 – P3 : 1	= A5 – P1 : 1	Патч корд, незкран.	
		28	= A6 – P3 : 2	= A5 – P1 : 2	Патч корд, незкран.	
		28	= A6 – P3 : 3	= A5 – P1 : 3	Патч корд, незкран.	
		28	= A6 – P3 : 4	= A5 – P1 : 4	Патч корд, незкран.	
		Подп. и дата	28	= A6 – P3 : 5	= A5 – P1 : 5	Патч корд, незкран.
	28		= A6 – P3 : 6	= A5 – P1 : 6	Патч корд, незкран.	
	28		= A6 – P3 : 7	= A5 – P1 : 7	Патч корд, незкран.	
28	= A6 – P3 : 8		= A5 – P1 : 8	Патч корд, незкран.		
29	= A5 – P2 : 1		= A4 – P1 : 1	Патч корд, незкран.		
29	= A5 – P2 : 2		= A4 – P1 : 2	Патч корд, незкран.		
29	= A5 – P2 : 3		= A4 – P1 : 3	Патч корд, незкран.		
Инв.№ подл.	29	= A5 – P2 : 4	= A4 – P1 : 4	Патч корд, незкран.		
3ТИ.3101.000					Лист	
					3	
Изм	Лист	№ докум.	Подпись	Дата		

Перв.примен.	Поз.	Откуда идет	Куда поступает	УПП	Примечание
	29	= А5 – Р2 : 5	= А4 – Р1 : 5	Патч корд, незкран.	
	29	= А5 – Р2 : 6	= А4 – Р1 : 6	Патч корд, незкран.	
	29	= А5 – Р2 : 7	= А4 – Р1 : 7	Патч корд, незкран.	
	29	= А5 – Р2 : 8	= А4 – Р1 : 8	Патч корд, незкран.	
Установка подсветки МПП					
	30	= А1 – ХРЗ : 1	= А3 – 2	НВМ-0,35	
	31	= А1 – ХРЗ : 2	= А3 – 1	НВМ-0,35	
Справ. №					
Подп. и дата					
Инв. № аудл.					
Взам. инв. №					
Подп. и дата					
Инв. № подл.					
Изм	Лист	№ докум.	Подпись	Дата	
3ТИ.3101.000					Лист
					4